



29

COTTON  
MERINO  
FINE



Level



**Katia**





pág 18-19

## COTTON-MERINO FINE

## ES

**TALLAS:** -a) 3 meses -b) 6 meses -c) 12 meses -d) 18 meses -e) 24 meses

**El modelo fotografiado corresponde a la talla:** -b) 6 meses

## MATERIALES

COTTON-MERINO FINE col. 81: -a) 5 -b) 6 -c) 7 -d) 8 -e) 9 ovillos  
4 botones

Agujas	Puntos empleados
Nº 3 y nº 3 ½	<ul style="list-style-type: none"> <li>• P. elástico 2x2</li> <li>• P. bobo</li> <li>• P. jersey der.</li> <li>• Costura a p. de lado</li> <li>- Ojales (ver explicación)</li> </ul>

• Ver puntos básicos en: [www.katia.com/es/academy](http://www.katia.com/es/academy) o en nuestro canal de YouTube filkatia

**Ojal:** Con la punta de una ag. levantar la hebra horizontal que hay entre 2 p. y coserla con una puntada sobre el p. de arriba. A continuación, levantar la hebra horizontal de la vta. anterior y coserla con una puntada sobre el p. de debajo.

## MUESTRA DEL PUNTO

A p. bobo, ag. nº 3 ½  
10x10 cm = 21 p. y 40 vts.

## PARTE TRASERA

Empezar por la **pierna izquierda**.

Con ag. nº 3 ½ **montar** -a) 20 p. -b) 22 p. -c) 24 p. -d) 26 p. -e) 28 p. Trab. a p. elástico

2x2, empezando con 2 p. der. y terminando con -a) 2 p. rev. -b) 2 p. der. -c) 2 p. rev. -d) 2 p. der. -e) 2 p. rev. **augmentando** en el extremo derecho, a 3 p. de la orilla en cada:

- a) 6ª vta.: 9 veces 1 p.
- b) 6ª y 8ª vta. alternativamente: 9 veces 1 p.
- c) 6ª y 8ª vta. alternativamente: 9 veces 1 p.
- d) 8ª vta.: 9 veces 1 p.
- e) 8ª y 10ª vta. alternativamente: 9 veces 1 p.

## Al mismo tiempo:

A 2 cm de largo total, continuar trab. a p. bobo. Quedarán: -a) 29 p. -b) 31 p. -c) 33 p. -d) 35 p. -e) 37 p.

A -a) 14 cm -b) 16 cm -c) 18 cm -d) 20 cm -e) 22 cm de largo total, después de haber trab. la vta. por el revés de la labor, dejar los p. en espera.

Trab. la **pierna derecha** de la misma manera, pero a la **inversa** y a -a) 14 cm -b) 16 cm -c) 18 cm -d) 20 cm -e) 22 cm de largo total, al final de la vta. por el derecho de la labor, **añadir** en el extremo izquierdo: 1 vez 2 p.

**Retomar** los p. dejados en espera de la pierna izquierda y continuar trab. a p. bobo con todos los p.

Quedarán: -a) 60 p. -b) 64 p. -c) 68 p. -d) 72 p. -e) 76 p.

A -a) 19 cm -b) 22 cm -c) 25 cm -d) 28 cm -e) 31 cm de largo total, continuar trab. **menguando** en ambos lados, a 3 p. de las orillas, en cada:

- a) 8ª y 10ª vta. alternativamente: 6 veces 1 p.
  - b) 10ª y 12ª vta. alternativamente: 6 veces 1 p.
  - c) 12ª vta.: 6 veces 1 p.
  - d) 14ª vta.: 6 veces 1 p.
  - e) 14ª y 16ª vta. alternativamente: 6 veces 1 p.
- Quedarán: -a) 48 p. -b) 52 p. -c) 56 p. -d) 60 p. -e) 64 p.

**Sisas:** A -a) 31 cm -b) 36 cm -c) 41 cm -d) 46 cm -e) 51 cm de largo total, continuar trab. **menguando** en ambos lados, a 3 p. de las orillas, en cada: 4ª vta.:

- a) 10 veces 1 p.
- b) 11 veces 1 p.
- c) 12 veces 1 p.
- d) 13 veces 1 p.
- e) 14 veces 1 p.

Quedarán: -a) 28 p. -b) 30 p. -c) 32 p. -d) 34 p. -e) 36 p.

A -a) 9 cm -b) 10 cm -c) 11 cm -d) 12 cm -e) 13 cm contando desde el inicio de las sisas, continuar trab. 2 cm a p. elástico 2x2, empezando y terminando con -a) 1 p. rev. -b) 2 p.

der. -c) 1 p. rev. -d) 2 p. der. -e) 1 p. rev. y **cerrar** todos los p.

## PARTE DELANTERA

Trab. igual que la parte trasera, pero a la **inversa**.

## CONFECCIÓN Y REMATE

Todas las costuras se **cosen** a p. de lado.

**Bolsillo:** Con ag. nº 3 ½ **montar** -a) 13 p. -b) 15 p. -c) 15 p. -d) 17 p. -e) 17 p. trab. a p. jersey der.

A -a) 5 cm -b) 6 cm -c) 6 cm -d) 7 cm -e) 7 cm de largo total, en la vta. del revés de la labor **cerrar** todos los p. al der.

**Coser** el bolsillo en la parte del delantero (ver patrón).

**Tirantes:** Con ag. nº 3 **montar** 7 p. y trab. a p. bobo.

A -a) 13 cm -b) 14 cm -c) 15 cm -d) 16 cm -e) 17 cm de largo total, **cerrar** todos los p.

Trab. otro tirante igual.

**Coser** la entrepierna y lados.

**Coser** dos botones en la parte del delantero al inicio de las sisas (ver patrón).

**Coser** los tirantes en la parte trasera (ver fotografía).

**Coser** dos botones al final de la labor de los tirantes (= 1 botón en cada tirante) por el derecho de la labor (ver fotografía).

**Ojales:** trab. 2 ojales en la parte del delantero en los ambos extremos a 4 p. de las orillas, en la parte del p. elástico 2x2 (ver fotografía).

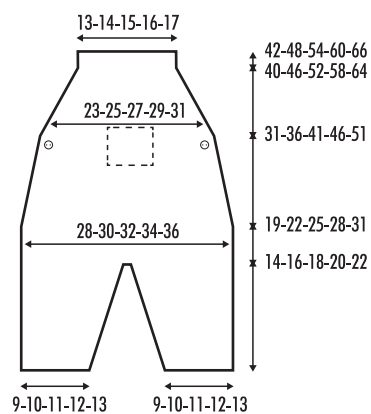





Seite 18-19

## COTTON-MERINO FINE

## DE

**GRÖSSEN:** -a) 3 Monate -b) 6 Monate -c) 12 Monate -d) 18 Monate -e) 24 Monate  
**Das Modell auf dem Foto entspricht Größe -b) 6 Monate**

## MATERIAL

COTTON-MERINO FINE Fb. 81: -a) 5 -b) 6 -c) 7 -d) 8 -e) 9 Knäuel  
 4 Knöpfe

Stricknadeln	Muster
Nr. 3 und Nr. 3 ½	<ul style="list-style-type: none"> <li>• <i>Rippenmuster 2x2</i></li> <li>• <i>Kraus re.</i></li> <li>• <i>Glatt re.</i></li> <li>• <i>Naht mit Matratzenstich - Knopflöcher</i> (siehe Anleitung)</li> </ul>

• Siehe Grundmuster bei [www.katia.com/de/academy](http://www.katia.com/de/academy) oder auf unserem YouTube-Kanal [filkatia](https://www.youtube.com/channel/UCk1at1a1a1a1a1a1a1a1a1a)

**Knopfloch:** Mit der Spitze einer Ndl. den Querfaden zwischen 2 M. abheben und an die darüberliegende M. **nähen**. Danach den Querfaden eine R. weiter unten abheben und an die darunterliegende M. **nähen**.

## MASCHENPROBE

*Kraus re.*, Ndln. Nr. 3 ½  
 10x10 cm = 21 M. und 40 R.

## RÜCKSEITE

Mit dem **linken Bein** beginnen.  
 Mit Ndln. Nr. 3 ½ -a) 20 M. -b) 22 M. -c) 24 M. -d) 26 M. -e) 28 M. **anschlagen** und *Rippenmuster 2x2* str. (mit 2 M. re. beginnen und mit -a) 2 M. li. -b) 2 M. re. -c) 2 M. li. -d) 2 M. re. -e) 2 M. li. beenden), dabei in den Hinr. am rechten Rand, nach den ersten 3 M., wie folgt **zunehmen**:

-a) in jeder 6. R.: 9-mal 1 M.  
 -b) abwechselnd in jeder 6. und 8. R.: 9-mal 1 M.  
 -c) abwechselnd in jeder 6. und 8. R.: 9-mal 1 M.  
 -d) in jeder 8. R.: 9-mal 1 M.  
 -e) abwechselnd in jeder 8. und 10. R.: 9-mal 1 M.

## Gleichzeitig:

In 2 cm Gesamthöhe *kraus re.* weiterstr.  
 Das ergibt -a) 29 M. -b) 31 M. -c) 33 M. -d) 35 M. -e) 37 M.

In -a) 14 cm -b) 16 cm -c) 18 cm -d) 20 cm -e) 22 cm Gesamthöhe, am Ende der Rückr., die M. **stilllegen**.

Das **rechte Bein gegengleich** arb., und in -a) 14 cm -b) 16 cm -c) 18 cm -d) 20 cm -e) 22 cm Gesamthöhe, am Ende der Hinr., am linken Rand 1-mal 2 M. **hinzufügen**.

Die am linken Bein stillgelegten M. **wieder aufnehmen** und mit allen M. *kraus re.* str.

Das ergibt -a) 60 M. -b) 64 M. -c) 68 M. -d) 72 M. -e) 76 M.

In -a) 19 cm -b) 22 cm -c) 25 cm -d) 28 cm -e) 31 cm Gesamthöhe beidseitig, nach den ersten 3 M. und vor den letzten 3 M., wie folgt **abnehmen**:

-a) abwechselnd in jeder 8. und 10. R.: 6-mal 1 M.

-b) abwechselnd in jeder 10. und 12. R.: 6-mal 1 M.

-c) in jeder 12. R.: 6-mal 1 M.

-d) in jeder 14. R.: 6-mal 1 M.

-e) abwechselnd in jeder 14. und 16. R.: 6-mal 1 M.

Es bleiben -a) 48 M. -b) 52 M. -c) 56 M. -d) 60 M. -e) 64 M.

**Armausschnitte:** In -a) 31 cm -b) 36 cm -c) 41 cm -d) 46 cm -e) 51 cm Gesamthöhe beidseitig, nach den ersten 3 M. und vor den letzten 3 M., in jeder 4. R. wie folgt **abnehmen**:

-a) 10-mal 1 M.

-b) 11-mal 1 M.

-c) 12-mal 1 M.

-d) 13-mal 1 M.

-e) 14-mal 1 M.

Es bleiben -a) 28 M. -b) 30 M. -c) 32 M. -d) 34 M. -e) 36 M.

In -a) 9 cm -b) 10 cm -c) 11 cm -d) 12 cm -e) 13 cm Höhe, ab dem Anfang der Armausschnitte gemessen, 2 cm *Rippenmuster 2x2* weiterstr. (mit -a) 1 M. li. -b) 2 M. re. -c) 1 M. li. -d) 2 M. re. -e) 1 M. li. beginnen und beenden), und dann alle M. **abketten**.

## VORDERSEITE

**Gegengleich** str.

## AUSARBEITUNG

Alle Nähte werden mit *Matratzenstich* genäht.

**Tasche:** Mit Ndln. Nr. 3 ½ -a) 13 M. -b) 15 M. -c) 15 M. -d) 17 M. -e) 17 M. **anschlagen** und *glatt re.* str.

In -a) 5 cm -b) 6 cm -c) 6 cm -d) 7 cm -e) 7 cm Gesamthöhe in der Rückr. alle M. re. **abketten**.

Die Tasche auf das Vorderteil **nähen** (siehe Schnittmuster).

**Träger:** Mit Ndln. Nr. 3: 7 M. **anschlagen** und *kraus re.* str.

In -a) 13 cm -b) 14 cm -c) 15 cm -d) 16 cm -e) 17 cm Gesamthöhe alle M. **abketten**.

Einen weiteren Träger genauso arb.

Die Seitenränder des Vorder- und Rückenteils und an den Innenseiten der Beine **nähen**.

Zwei Knöpfe an das Vorderteil, an den Anfang der Armausschnitte, **nähen** (siehe Schnittmuster).

Die Träger an das Rückenteil **nähen** (siehe Foto).

Zwei Knöpfe von außen an das Ende der Träger **nähen** (= 1 Knopf an jeden Träger) (siehe Foto).

**Knopflöcher:** Am Vorderteil, am mit *Rippenmuster 2x2* gestr. Abschnitt, nach den ersten 4 M. und vor den letzten 4 M., jeweils 1 *Knopfloch* arb. (siehe Foto).

## IT

**TAGLIE:** -a) 3 mesi -b) 6 mesi -c) 12 mesi -d) 18 mesi -e) 24 mesi

**Il modello in fotografia corrisponde alla taglia: -b) 6 mesi**

## MATERIALE

COTTON-MERINO FINE col. 81: -a) 5 -b) 6 -c) 7 -d) 8 -e) 9 gomitoli  
 4 bottoni

Ferri	Punti
3 e 3,5 mm	<ul style="list-style-type: none"> <li>• <i>Coste 2x2</i></li> <li>• <i>M. Legaccio</i></li> <li>• <i>M. Rasata</i></li> <li>• <i>Cucitura a P. Materasso</i></li> <li>- <i>Asole</i> (v. spiegazione)</li> </ul>

• Vedi Punti di Base su: [www.katia.com/it/academy](http://www.katia.com/it/academy) o sul nostro canale YouTube [filkatia](https://www.youtube.com/channel/UCk1at1a1a1a1a1a1a1a1a1a)

**Asola:** Con la punta di un ago da lana sollevare il filo orizzontale presente tra 2 m. e **cucirlo** alla m. di sopra. Successivamente, sollevare il filo orizzontale del f. precedente e **cucirlo** alla m. di sotto.

## CAMPIONE

Con i ferri da 3,5 mm, a *M. Legaccio*  
 10x10 cm = 21 m. x 40 f.

## PARTE POSTERIORE

Iniziare dalla **gamba sinistra**.

Con i f. da 3,5 mm **avviare** -a) 20 m. -b) 22 m. -c) 24 m. -d) 26 m. -e) 28 m. e lavorare a *coste 2x2*, iniziando con 2 dir. e terminando con -a) 2 rov. -b) 2 dir. -c) 2 rov. -d) 2 dir. -e) 2 rov. **augmentando** sul lato destro a 3 m. dal bordo, ogni:

-a) 6 f.: 9 volte 1 m.

-b) 6 e 8 f. alternativamente: 9 volte 1 m.

-c) 6 e 8 f. alternativamente: 9 volte 1 m.

-d) 8 f.: 9 volte 1 m.

-e) 8 e 10 f. alternativamente: 9 volte 1 m.

## Contemporaneamente:

A 2 cm di altezza, cont. a *m. legaccio*.

Totale: -a) 29 m. -b) 31 m. -c) 33 m. -d) 35 m. -e) 37 m.

A -a) 14 cm -b) 16 cm -c) 18 cm -d) 20 cm -e) 22 cm di altezza, dopo aver lavorato il f. dal rov. del lavoro, tenere le m **in sospeso**.

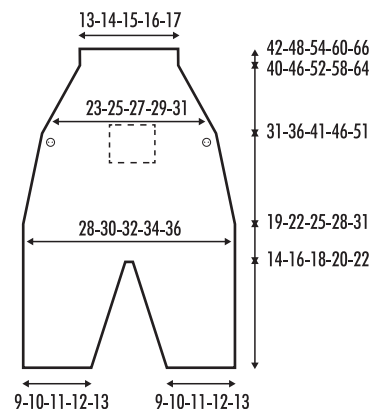

Lavorare la **gamba destra** nello stesso modo, ma **invertendo** le sagomature e a **-a)** 14 cm **-b)** 16 cm **-c)** 18 cm **-d)** 20 cm **-e)** 22 cm di altezza, alla fine del f. dal dir. del lavoro, **aggiungere** sul lato sinistro: 1 volta 2 m.

**Riprendere** le m. tenute in sospeso della gamba sinistra e cont. a *m. legaccio* con tutte le m.

Totale: **-a)** 60 m. **-b)** 64 m. **-c)** 68 m. **-d)** 72 m. **-e)** 76 m.

A **-a)** 19 cm **-b)** 22 cm **-c)** 25 cm **-d)** 28 cm **-e)** 31 cm di altezza, cont. **diminuendo** su entrambi i lati a 3 m. dai bordi, ogni:

**-a)** 8 e 10 f. alternativamente: 6 volte 1 m.

**-b)** 10 e 12 f. alternativamente: 6 volte 1 m.

**-c)** 12 f.: 6 volte 1 m.

**-d)** 14 f.: 6 volte 1 m.

**-e)** 14 e 16 f. alternativamente: 6 volte 1 m.

Totale: **-a)** 48 m. **-b)** 52 m. **-c)** 56 m. **-d)** 60 m.

**-e)** 64 m.

**Scalfi:** A **-a)** 31 cm **-b)** 36 cm **-c)** 41 cm **-d)** 46 cm **-e)** 51 cm di altezza, cont. **diminuendo** su entrambi i lati a 3 m. dai bordi ogni 4 f.:

**-a)** 10 volte 1 m.

**-b)** 11 volte 1 m.

**-c)** 12 volte 1 m.

**-d)** 13 volte 1 m.

**-e)** 14 volte 1 m.

Totale: **-a)** 28 m. **-b)** 30 m. **-c)** 32 m. **-d)** 34 m.

**-e)** 36 m.

A **-a)** 9 cm **-b)** 10 cm **-c)** 11 cm **-d)** 12 cm

**-e)** 13 cm dall'inizio degli scalfi, cont. per 2 cm a *coste 2x2*, iniziando e terminando con **-a)** 1 rov. **-b)** 2 dir. **-c)** 1 rov. **-d)** 2 dir.

**-e)** 1 rov. e **chiudere** tutte le m.

#### PARTE ANTERIORE

Lavorare come la parte posteriore, ma **invertendo** le sagomature.

#### FINITURE

Tutte le **cuciture** vanno eseguite a *P. Materasso*.

**Tasca:** Con i f. da 3,5 mm **avviare -a)** 13 m.

**-b)** 15 m. **-c)** 15 m. **-d)** 17 m. **-e)** 17 m. e

lavorare a *m. ras*.

A **-a)** 5 cm **-b)** 6 cm **-c)** 6 cm **-d)** 7 cm

**-e)** 7 cm di altezza, sul f. dal rov. del lavoro

**chiudere** tutte le m. a dir.

**Cucire** la tasca nella parte del davanti (vedi cartamodello).

**Bretelle:** Con i f. da 3 mm **avviare** 7 m. e lavorare a *m. legaccio*.

A **-a)** 13 cm **-b)** 14 cm **-c)** 15 cm **-d)** 16 cm

**-e)** 17 cm di altezza, **chiudere** tutte le m.

Lavorare l'altra bretella allo stesso modo.

**Cucire** il cavallo e i lati.

**Cucire** due bottoni nella parte del davanti all'inizio degli scalfi (vedi cartamodello).

**Cucire** le bretelle nella parte posteriore (vedi fotografia).

**Cucire** due bottoni alla fine del lavorazione delle bretelle (= 1 bottoni su ciascuna bretella) dal dir. del lavoro (vedi fotografia).

**Asole:** lavorare 2 *asole* nella parte del davanti su entrambi i lati a 4 m. dai bordi, nella parte del *p. coste 2x2* (vedi fotografia).

Copyright © FIL KATIA, S.p.A.  
**Katïa**®